

Interphone-portier TC:Bus pour 2 entrées avec Centrale téléphonique

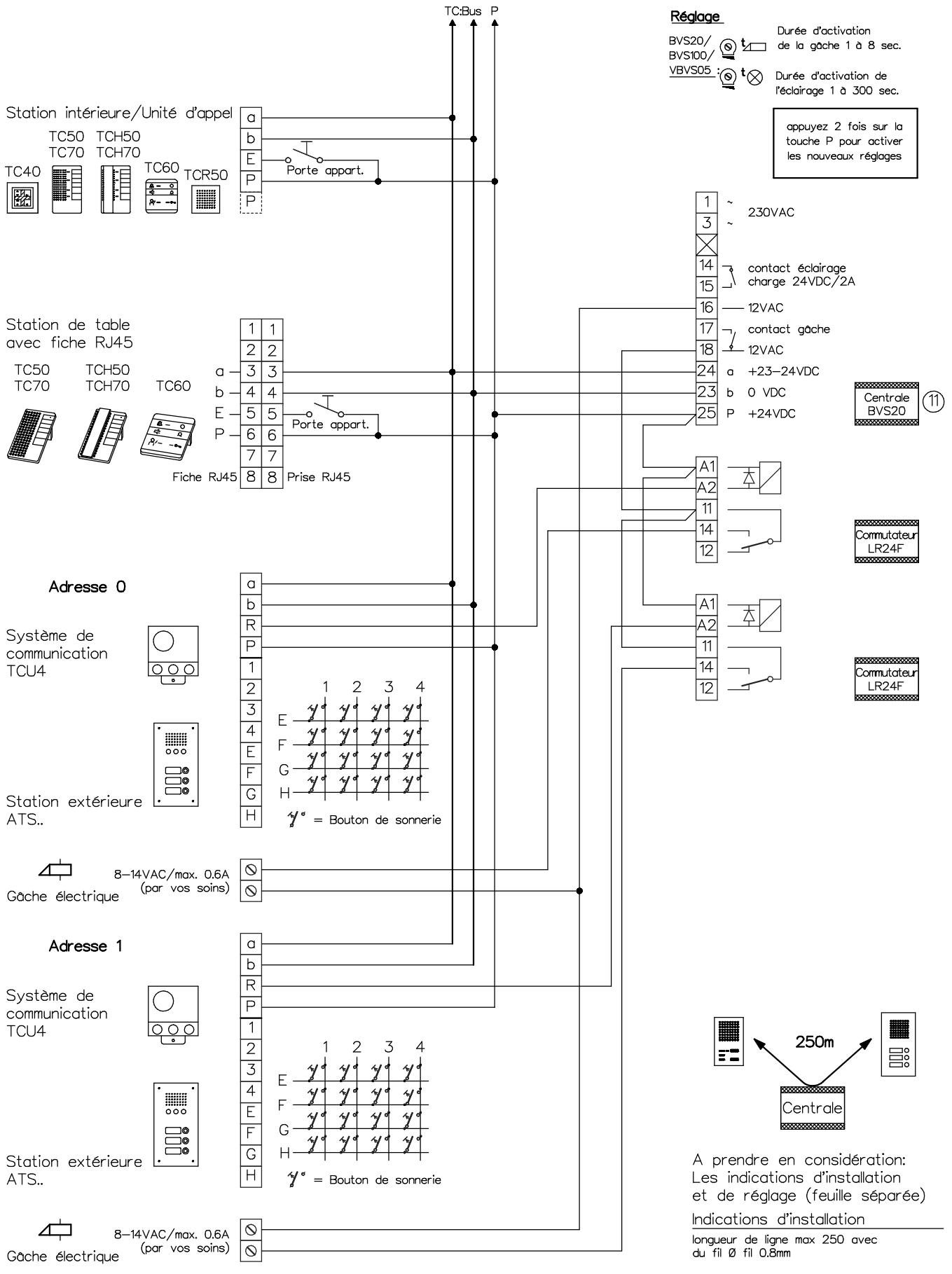

Client		Réf.		Vg.	
Index	F	CAD	01292/098	Schéma TC204/TU2/TK112 f	
Gez.	20.02.19 CN	Geänd.		Geänd.	Blatt 1/2

Interphone-portier TC:Bus pour 2 entrées avec Centrale téléphonique

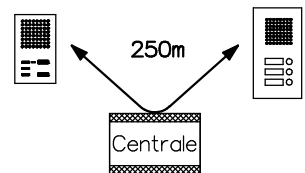
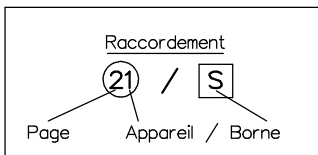
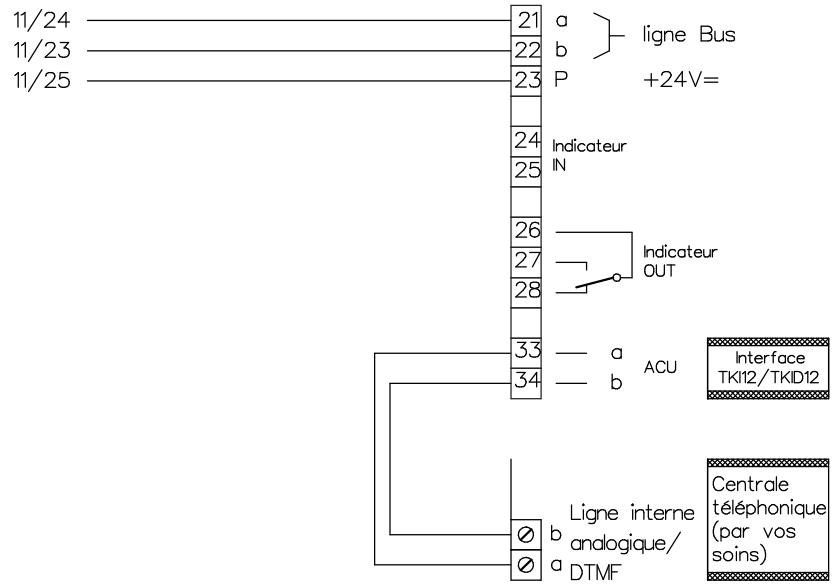

A prendre en considération:
 Les indications d'installation
 et de réglage (feuille séparée)
 Indications d'installation
 longueur de ligne max 250 avec
 du fil Ø fil 0,8mm



René Koch AG
 Seestrasse 241, 8804 Au/Wädenswil
 044 782 6000
 www.kochag.ch, info@kochag.ch

ISO 9001

Client				
Réf			Vg.	
Index	F	CAD	01292/100	Schéma TC204/TU2/TKI12 f
Gez.	20.02.19 CN	Geänd.	Geänd.	Blatt 2/2