

Video-Türsprechanlage TC:Bus für 2 Eingänge mit Videoverteiler

Strang 1

Innensprechstellen/Rufeinheit

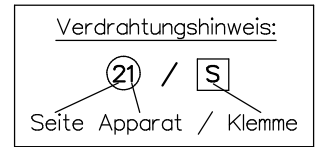
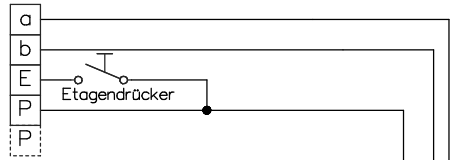
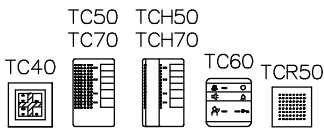

Video-Innensprechstellen

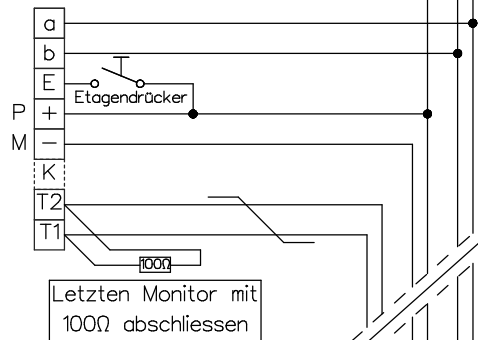
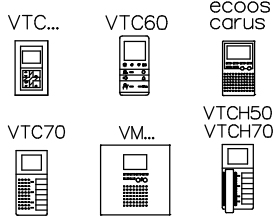

weitere Monitore abgeschlufft

Video-Innensprechstellen

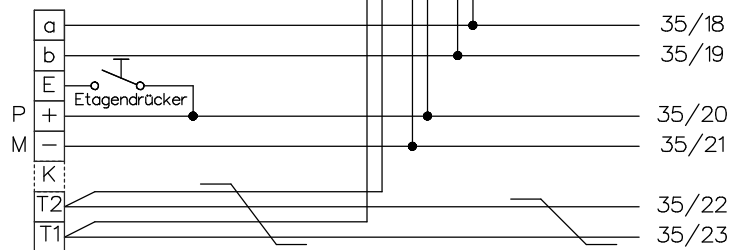
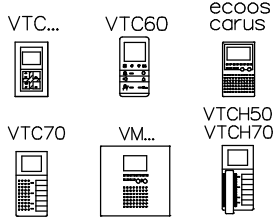

Strang 2

Video-Innensprechstellen

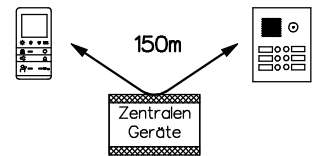
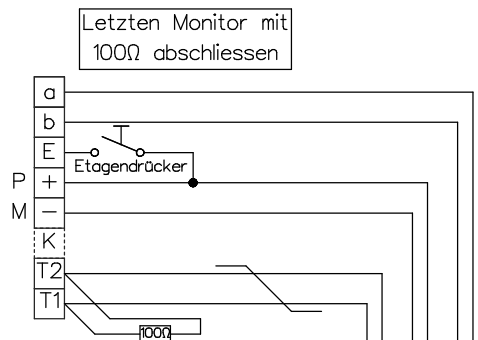
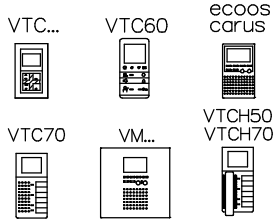

Beiblatt zu Schema TC:Bus unbedingt beachten!

Installationshinweise:

Es ist nur Kabel mit paarverdrillten Draht-Ø 0.8mm zulässig! (z.B. G51)

Maximale Leitungslänge pro Buslinie bei Draht-Ø 0.8mm bis 150m

Video-Tischsprechstellen

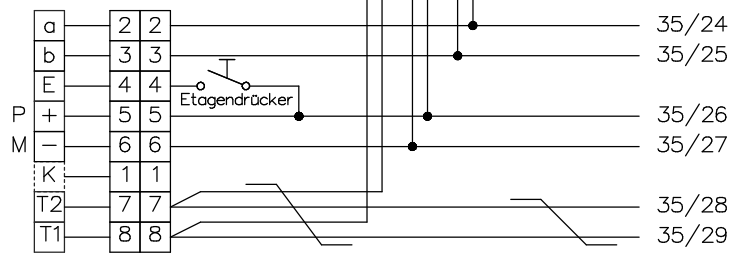
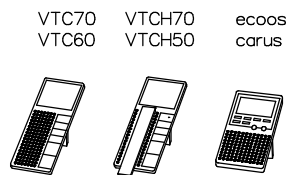

Stecker RJ45/8pol. Anschlussdose RJ45/8pol.

KOCH

René Koch AG
Seestrasse 241, 8804 Au/Wädenswil
044 782 6000
www.kochag.ch, info@kochag.ch

ISO 9001

Kunde

Kom.

Vg.

Index F

CAD 01298/192

Schema TCV204/D22/VV24

Gez. 20.02.19 CN

Geänd.

Geänd.

Blatt 1/5

Video-Türsprechanlage TC:Bus für 2 Eingänge mit Videoverteiler

Strang 3

Innensprechstellen/Rufeinheit

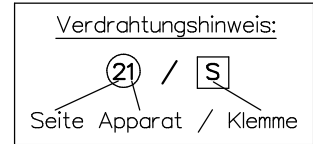
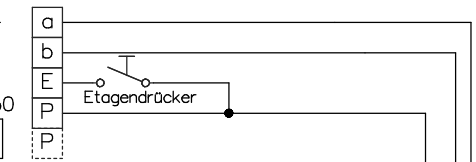
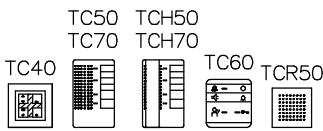

Video-Innensprechstellen

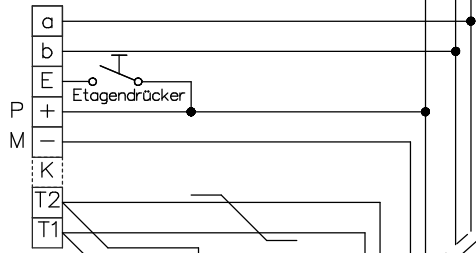
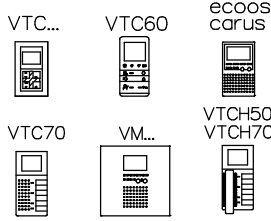

weitere Monitore abgeschlufft

Letzten Monitor mit 100Ω abschliessen

Video-Innensprechstellen

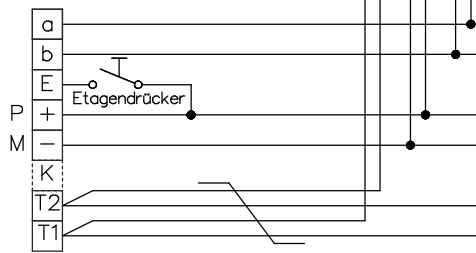
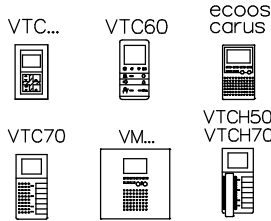

35/30
35/31
35/32
35/33
35/34
35/35

Strang 4

Letzten Monitor mit 100Ω abschliessen

Video-Innensprechstellen

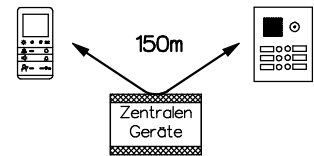
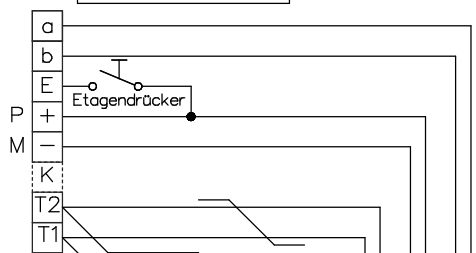
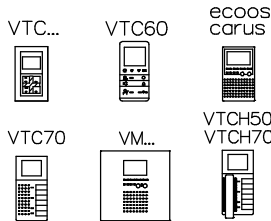

Beiblatt zu Schema TC:Bus unbedingt beachten!

Installationshinweise:

Es ist nur Kabel mit paarverdrillten Draht-Ø 0.8mm zulässig! (z.B. G51)

Maximale Leitungslänge pro Buslinie bei Draht-Ø 0.8mm bis 150m

Video-Tischsprechstellen

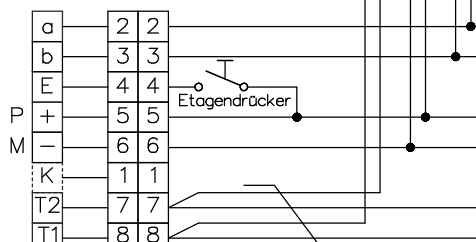
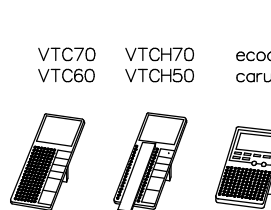

35/12
35/13
35/14
35/15
35/16
35/17

Stecker RJ45/8pol. Anschlussdose RJ45/8pol.



René Koch AG
Seestrasse 241, 8804 Au/Wädenswil
044 782 6000
www.kochag.ch, info@kochag.ch

ISO 9001

Kunde

Kom.

Vg.

Index F

CAD 01298/194

Schema TCV204/D22/VV24

Gez. 20.02.19 CN

Geänd.

Geänd.

Blatt 2/5

Video-Türsprechanlage TC:Bus für 2 Eingänge mit Videoverteiler

Einstellmöglichkeiten

BVS20/ Türoffnerzeit 1Sek - 8Sek
 BVS100/ Türoffnerzeit 1Sek - 8Sek
 VBVS05 : Lichtschaltzeit 1Sek - 5Min

Die neuen Einstellungen sind erst aktiv, nachdem man die Programmier-taste 2 Mal betätigt hat.

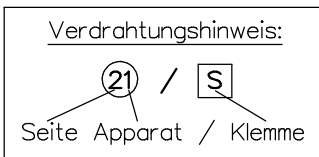
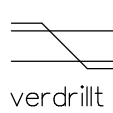
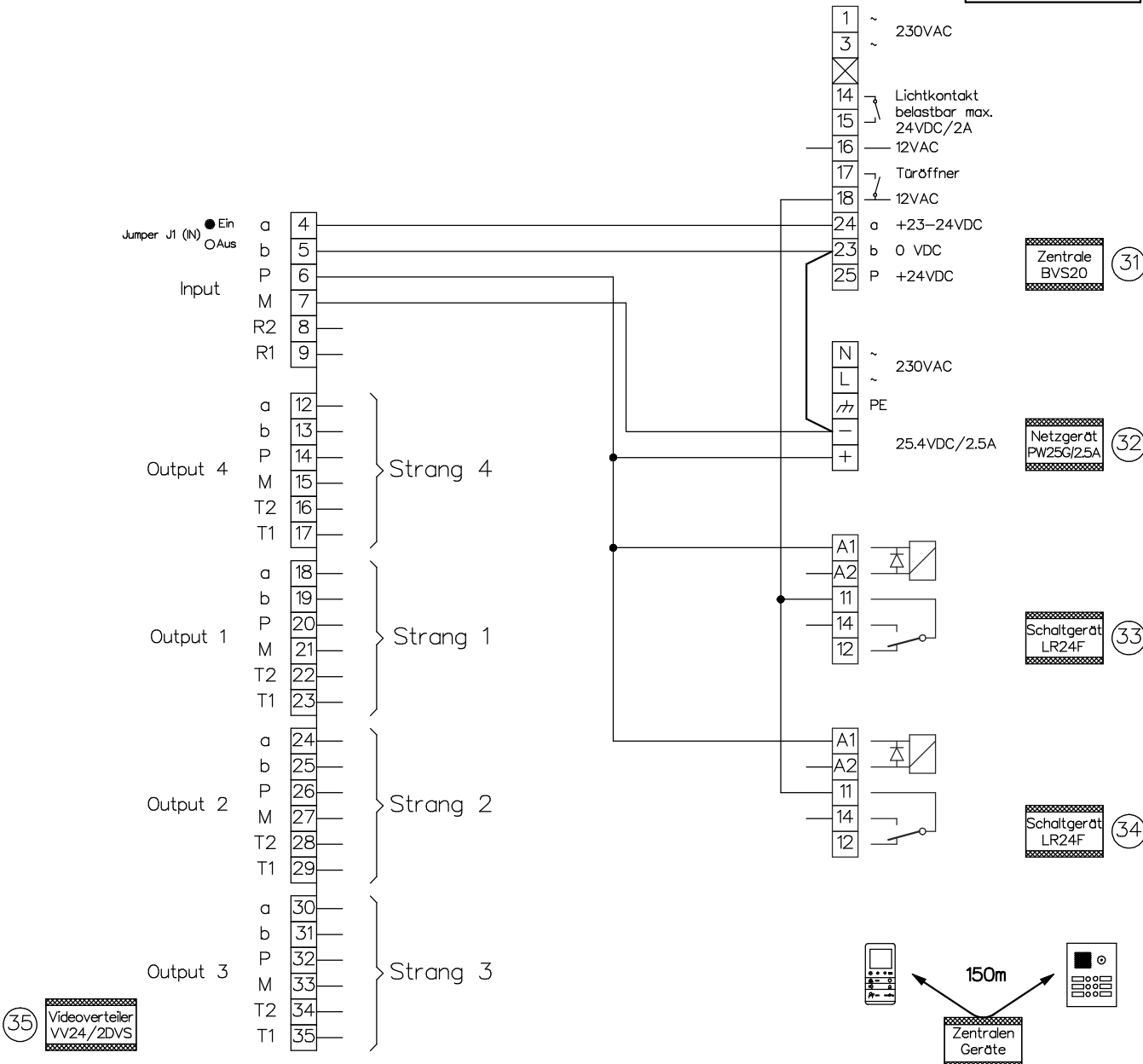

Beiblatt zu Schema TC:Bus unbedingt beachten!

Installationshinweise:

Es ist nur Kabel mit paarverdrillten Draht-Ø 0.8mm zulässig! (z.B. G51)

Maximale Leitungslänge pro Buslinie bei Draht-Ø 0.8mm bis 150m

Kunde				
Kom.		Vg.		
Index	F	CAD	01298/196	Schema TCV204/D22/VV24
Gez.	20.02.19 CN	Geänd.	Geänd.	Blatt 3/5

Video-Türsprechanlage TC:Bus für 2 Eingänge mit Videoverteiler

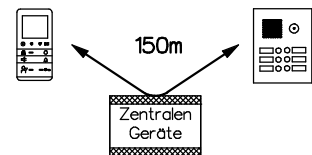
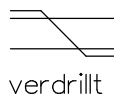
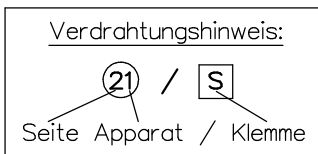
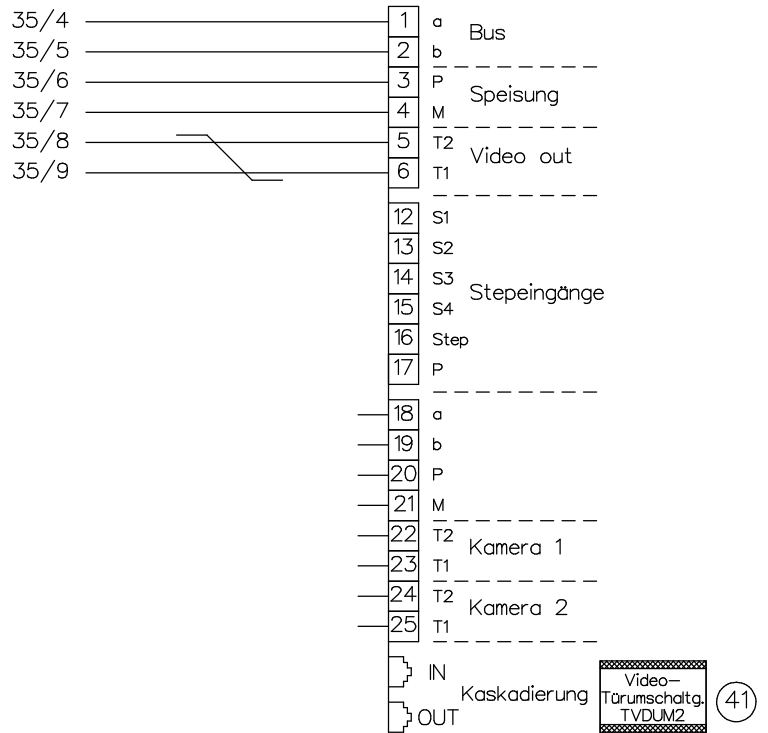

Beiblatt zu Schema TC:Bus unbedingt beachten!

Installationshinweise:

Es ist nur Kabel mit paarverdrillten Draht-Ø 0,8mm zulässig! (z.B. G51)

Maximale Leitungslänge pro Buslinie bei Draht-Ø 0,8mm bis 150m

KO(H)

René Koch AG
Seestrasse 241, 8804 Au/Wädenswil
044 782 6000
www.kochag.ch, info@kochag.ch

ISO 9001

Kunde				
Kom.			Vg.	
Index	F	CAD	01298/198	Schema TCV204/D22/VV24
Gez.	20.02.19 CN	Geänd.	Geänd.	Blatt 4/5

Video-Türsprechanlage TC:Bus für 2 Eingänge mit Videoverteiler

Adresse 0

Sprechsystem
für Einbau
TCU4



Kugel-Einbaukamera
EBKF 2DVS



Video-
Aussensprechstelle
VTS..

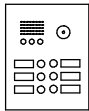

Türöffner

8-14VAC/max. 0.6A
(bauseits)

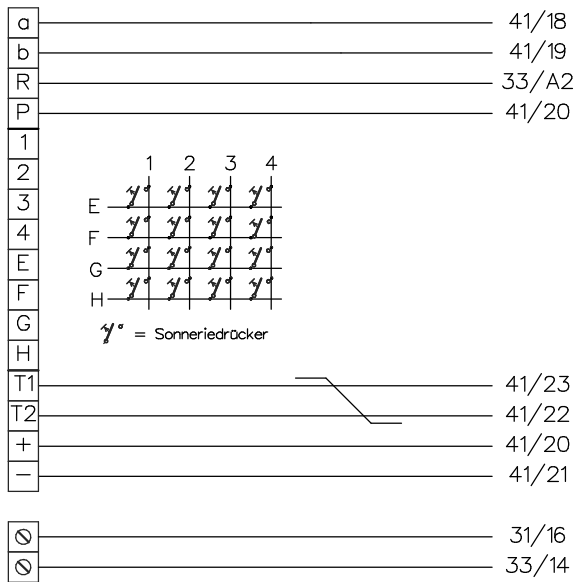

Adresse 1

Sprechsystem
für Einbau
TCU4



Kugel-Einbaukamera
EBKF 2DVS



Video-
Aussensprechstelle
VTS..

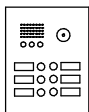

Türöffner

8-14VAC/max. 0.6A
(bauseits)

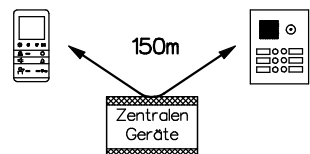
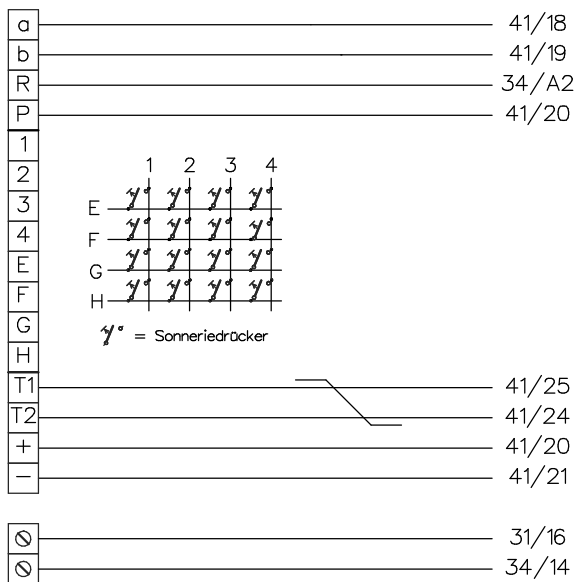

Beiblatt zu Schema TC:Bus
unbedingt beachten!

Installationshinweise:

**Es ist nur Kabel mit paarverdrillten
Draht-Ø 0.8mm zulässig! (z.B. G51)**

Maximale Leitungslänge pro Buslinie bei
Draht-Ø 0.8mm bis 150m

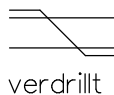
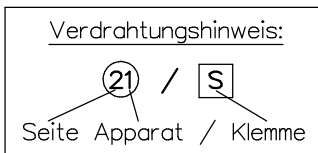

KO(H)

René Koch AG
Seestrasse 241, 8804 Au/Wädenswil
044 782 6000
www.kochag.ch, info@kochag.ch

ISO 9001

Kunde				
Kom.		Vg.		
Index	F	CAD	01298/200	Schema TCV204/D22/VV24
Gez.	20.02.19 CN	Geänd.	Geänd.	Blatt 5/5